

晶澳组件 标准包装说明

针对2.0mm玻璃双面双玻组件
2021.V1.0

JA SOLAR
晶 澳 太 阳 能

www.jasolar.com

晶澳太阳能科技股份有限公司

地址：北京市丰台区汽车博物馆东路1号院诺德中心8号楼

电话：+86 (10) 63611888

邮箱：sales@jasolar.com

JA SOLAR
晶 澳 太 阳 能

注意：

此包装说明仅仅是针对晶澳组件的标准包装方式，所有包装说明的信息都是针对以下系列组件的包装：

JAM60D10 MB/ JAM72D10 MB 系列

JAM60D20 MB/ JAM72D20 MB 系列

晶澳保有不提前通知改变组件包装方式的权利。

1. 基本信息：

No.	型号	组件				包装规格					40HQ集装箱		17.5米运输车	
		尺寸			重量	包装箱尺寸（带托盘）			组件数量/托	单托重量	托数/柜	组件总数	托数/车	组件总数
		L	W	H		L	W	H						
		[mm]	[mm]	[mm]		[mm]	[mm]	[mm]						
1	JAM60D10 MB 系列	1711	1005	30	22.0±3%	1789	1145	1140	34	795±3%	26	884	48	1632
2	JAM72D10 MB 系列	2037	1005	30	25.0±3%	2100	1140	1140	34	917±3%	22	748	32	1088
3	JAM60D20 MB 系列	1774	1052	35	23.0±3%	1850	1145	1182	30	752±3%	24	720	48	1440
4	JAM72D20 MB 系列	2117	1052	35	27.3±3%	2167	1145	1182	30	888±3%	22	660	32	960

2. 包装步骤

1) 托盘准备。

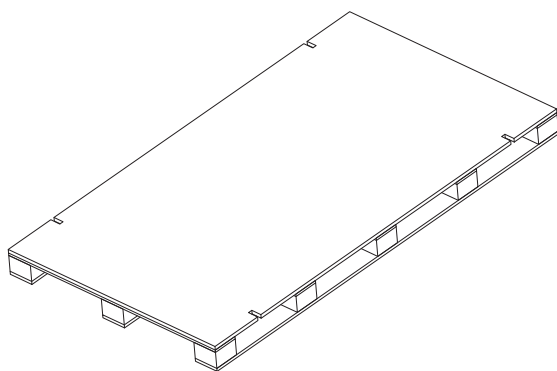

2) 将护角套在组件边角上：组件边角之间会有纸板隔开。

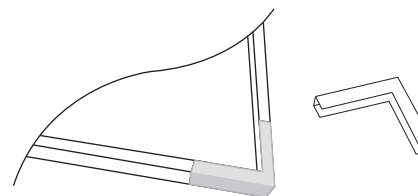

3) 在托盘上放上纸衬板, 然后将组件垂直放在纸衬板上, 有护角和无护角的组件间隔摆放, 最外侧两块组件玻璃面朝外放置。

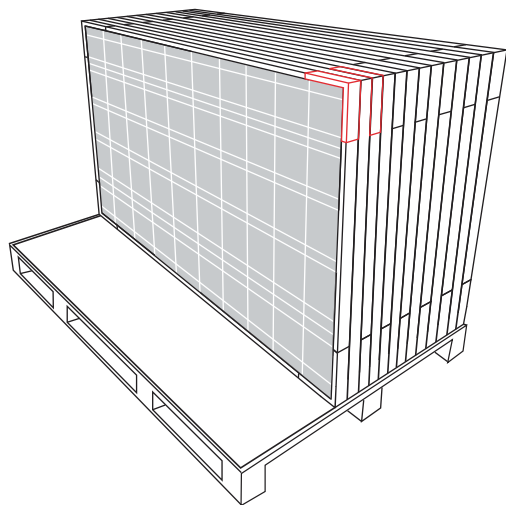

4) 先在组件长边侧竖向打2道打包带固定收紧, 再在组件对角 (围板有箱钉对应角) 放上2根长护楞来保护组件的边角, 并打二道打包带。

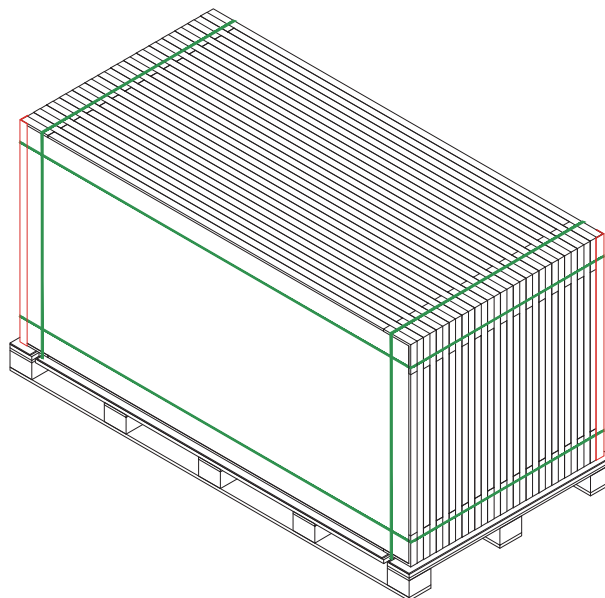

5) 将围板套在组件上。

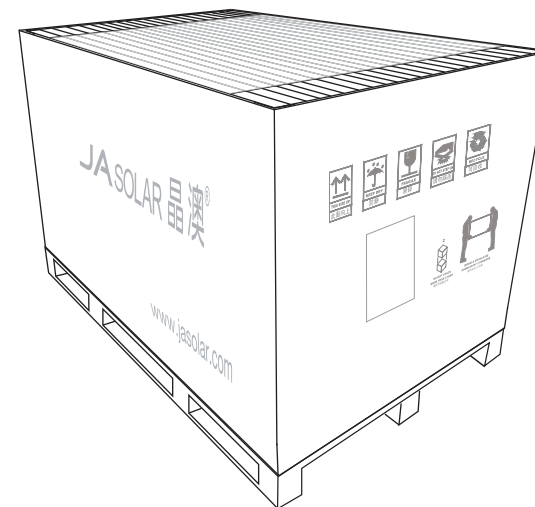

6) 将包装箱上盖盖在组件上。

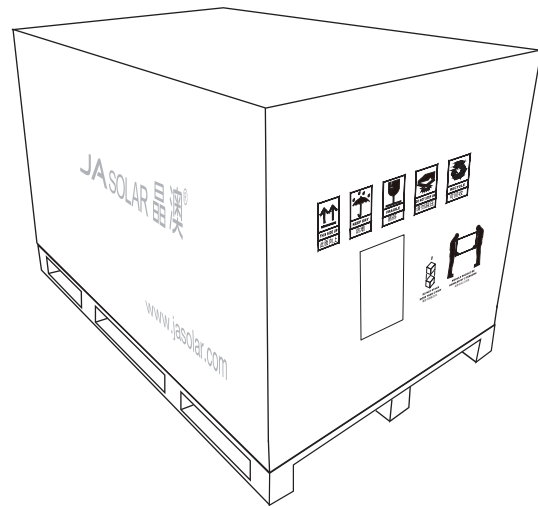

7) 在包装箱外面贴上组件唛头。

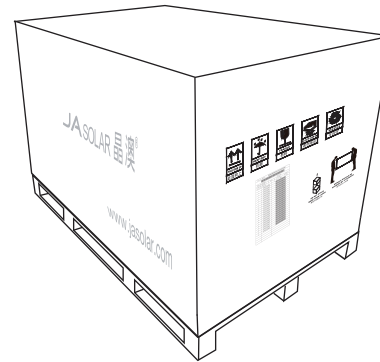

8) 用打包带固定包装箱，在外部打包增加4根木护楞及3道横向打包带。

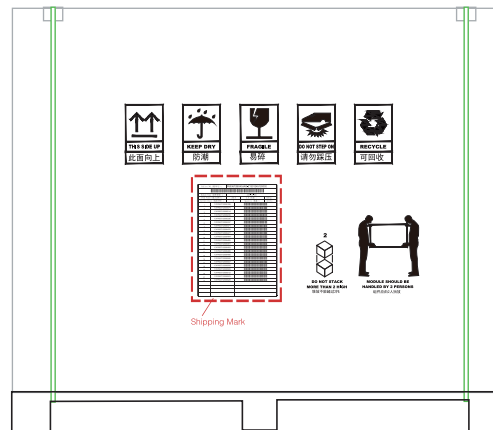
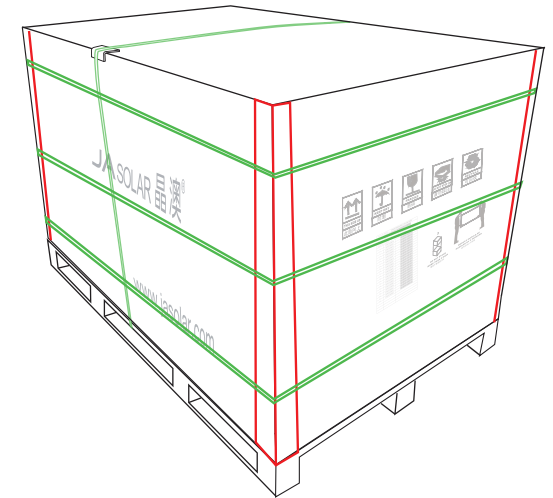

9) 在纸箱外缠上缠绕膜，并用打包带固定。

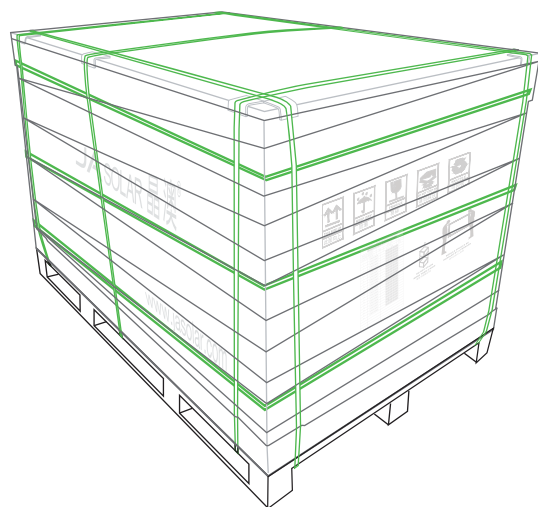

3. 包装箱的组合模式

包装箱中的组件是立式包装，在一个包装箱的上面最多可以叠一层。

